

LANCIA δ HPE 1.6

SCHEDA TECNICA

MOTORE

Caratteristiche

N. cilindri, posizione	4, in linea, trasversale anteriore
Ciclo-tempi	Otto-4
Diametro x corsa	86,4 x 67,4 mm
Cilindrata	1581 cm ³
Rapporto di compressione	10,15:1
Potenza max CEE	103 CV (76 kW)
Regime potenza max	5750 giri/min
Coppia max CEE	14,7 kgm (144 Nm)
Regime di coppia max	4000 giri/min
Carburante richiesto	benzina senza Pb (95 RON)

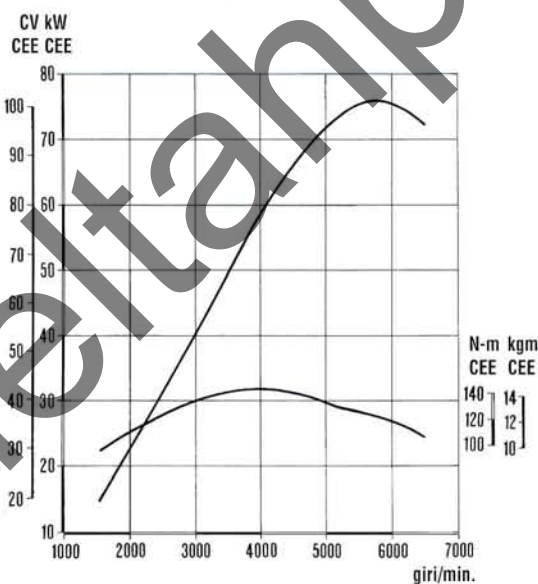

Costruzione

Denominazione	182A4.000
Basamento	in ghisa
Interasse cilindri	93-96-93 mm
Supporti albero motore	5
Testa cilindri	in lega leggera

Distribuzione

Posizione e n. valvole	a "V" di 40,5° con 4 valvole per cilindro
N. alberi distribuzione	2 ACT con punterie idrauliche
Comando distribuzione	a cinghia dentata
Fasatura distribuzione:	con giuoco punterie di controllo di 0,80 mm
- aspirazione { inizio	4° prima del PMS
{ fine	34° dopo il PMI
- scarico { inizio	36° prima del PMI
{ fine	2° dopo il PMS

Accensione

Tipo	elettronica, statica a scintilla persa, integrata con l'iniezione autoadattativa
Ordine di accensione	1-3-4-2

Anticipo automatico	comandato
Candele	{ Golden Lodge 2HLDR NGK BKR6EKC
Alimentazione	
Pompa benzina	elettrica immersa
Iniezione	elettronica MPI Weber/Marelli sequenziale fasata con iniettori miniaturizzati Weber "Pico"
Filtro aria	a secco, con cartuccia in carta
Pressione d'inerzia	~ 3 bar

Lubrificazione

Tipo	forzata, mediante pompa ad ingranaggi con valvola limitatrice di pressione incorporata
Filtro olio	a cartuccia con portata totale

Raffreddamento

Tipo	a liquido, con circuito pressurizzato, radiatore, pompa e serbatoio supplementare di espansione
Regolazione	con termostato "by-pass controllato"
Ventilatore	elettrico, con inserzione regolata da interruttore termostatico sul radiatore

Controllo emissioni	con convertitore catalitico trivalente, sonda lambda ed impianto recupero vapori carburante
---------------------------	---

TRASMISSIONE

Trazione	anteriore
Frizione	monodisco, a secco
Dimensioni anello d'attrito ($\varnothing_e \times \varnothing_i$)	190 x 134 mm

Rapporti di trasmissione

Cambio di velocità	
I	3,909:1
II	2,238:1
III	1,520:1
IV	1,156:1
V	0,971:1
RM	3,909:1
Coppia cilindrica	3,353:1 (17/57)

AUTOTELAIO

Impianto frenante	anteriore a disco, con pinze flottanti; posteriore a tamburo con dispositivo micrometrico e termoclip per il recupero automatico del gioco. Comando a pedale, con servofreno a depressione. 2 circuiti idraulici incrociati indipendenti e correttore di frenata sul circuito idraulico freni posteriori. A richiesta: impianto antibloccaggio ruote (ABS).
-------------------------	---

Dischi anteriori	
- diametro	240 mm
- area pattini d'attrito	31 x 4 = 124 cm ² (senza amianto)

Tamburi posteriori:	
- diametro	180 mm
- guarnizioni: largh. x lungh.	30 x 145 mm (senza amianto)
- area guarnizioni	174 cm ²

Freno di stazionamento	agente sui tamburi dei freni posteriori
------------------------------	---

Sospensione anteriore

.....	a ruote indipendenti tipo McPherson, con bracci oscillanti inferiori trasversali ancorati ad una traversa ausiliaria, molle elicoidali disassate e barra stabilizzatrice
-------	--

Ammortizzatori	a gas pressurizzato, telescopici a doppio effetto
Flessibilità alla ruota	0,47 mm/kg

Scuotimento ruota	{ superiore	70 mm
	{ inferiore	85 mm

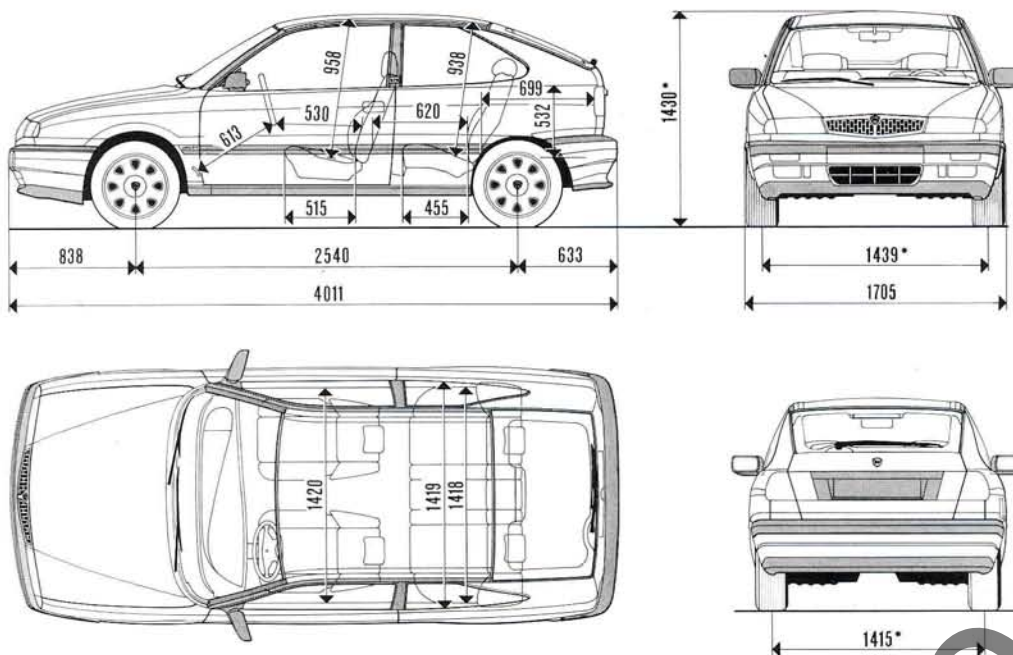

Capacità bagagliaio (VDA): 320 dm³

* a vettura scarica

Assetto ruote a vettura scarica:

- inclinazione	-1°10' ÷ -10'
- incidenza	2°15' ÷ 3°15'
- convergenza	+1 ÷ -1 mm

Sospensione posteriore

a ruote indipendenti, con bracci tirati ancorati ad un telaino ausiliario, molle elicoidali e barra stabilizzatrice a gas pressurizzato, telescopici a doppio effetto

Ammortizzatori	0,52 mm/kg
Flessibilità alla ruota	80 mm
Scuotimento ruota { superiore	115 mm
{ inferiore	

Assetto ruote a vettura scarica:

- inclinazione	-1°15' ÷ -15'
- convergenza	0 ÷ 4 mm

Sterzo

a cremagliera, con idroguida snodato, ad assorbimento di energia con sistema di regolazione angolare

Piantone	10,3 m
Diametro di sterzata	3
N. giri volante (per sterzata totale)	

Ruote

Cerchi	6 J x 14" H, in acciaio stampato
Pneumatici	185/60 R14 H
Pressione di gonfiaggio pneumatici:	
- anteriori e posteriori { a medio carico	2,2 bar
{ a pieno carico	2,4 bar
Ruota di scorta:	
- cerchio	4,00 B x 14"
- pneumatico	105/70 R14
- pressione gonfiaggio	4,2 bar
- velocità max consentita	80 km/h

PESI**Impianto elettrico**

Tensione	12 V
Alternatore (con regolatore di tensione elettronico incorporato)	65 A (90 A con climatizzatore)
Motorino d'avviamento	1,1 kW
Batteria	50 Ah (senza manutenzione)

Peso in ordine di marcia (DIN)

(Serbatoio carburante pieno, liquido, ruota di scorta, utensili ed accessori)	1130 kg
Ripartizione { anteriore	61%
{ posteriore	39%

Peso max ammesso

- anteriore	950 kg
- posteriore	950 kg
- totale	1670 kg
- portata max utile	540 kg

Peso max rimorchiabile 1200 kg

N. posti 5

PRESTAZIONI

Velocità max (km/h)	190 con spoiler (in V ^o)
Pendenza max (superabile a pieno carico)	36%
Velocità con motore { in IV ^a	27,2 km/h
a 1000 giri/min { in V ^a	32,4 km/h
Rapporto peso/potenza { kg/CV-CEE	10,9
{ kg/kW-CEE	14,8

Accelerazione

(2 persone + 20 kg): - 0 ÷ 100 km/h	11 sec.
- 0 ÷ 1000 m	32 sec.

Ripresa da 60 km/h in V^a marcia

(2 persone + 20 kg): sui 1000 m	34,3 sec.
---------------------------------------	-----------

Consumi convenzionali carburante (litri/100 km)

- a 90 km/h	5,7
- a 120 km/h	7,5
- ciclo urbano	9,7
- media ECE	7,6

RIFORMIMENTI

	dm ³ (l)	kg
Serbatoio carburante,	51	-
compresa una riserva di	6 ÷ 9	-
Radiatore motore, serbatoio di espansione ed impianto di riscaldamento, liquido	6,5	-
Coppa motore e filtro, olio	3,70	3,3
Capacità totale coppa motore, filtro e tubazione, olio	4,25	3,75
Scatola cambio di velocità e differenziale, olio	2,0	1,8
Scatola sterzo e idroguida, olio	0,75	-
Circuiti freni idraulici anteriori e posteriori,	0,40 (0,52 con ABS)	-
Capacità recipiente liquido lavacrystallo anteriore e lunotto	5	-

